

Čisticí technika · komunální technika

Hako

Clean ahead



Pečeť kvality AGR: udělena
za celkovou koncepci stroje
zahrnující pracovní místo,
podvozek a systém pro
rychlou výměnu.
www.agr-ev.de

Citymaster 1650

*Lepší pracovní komfort
za všech podmínek*

Multifunkční stroj pro úklid venkovních prostor ve třídě do 3,5 t

*„Výkonné řešení, které
myslí i na řidiče!“*

CITYMASTER 1650

Pro obsluhu

Vyšší komfort jízdy a ovládání: Ergonomické uspořádání pracovního místa oceněné pečeti kvality AGR a systém rychlé výměny, který šetří záda.

Prémiové řešení vyhoví všem nárokům

Pro životní prostředí

Nižší spotřeba a emise: inteligentní pohony, ekologicky šetrný motor s filtrem pevných částic a systémem pro zachycení prachu s certifikací EUnited.

Pro nejlepší výsledky

Nejvyšší flexibilita a efektivita: multifunkčnost s velkým množstvím nastaveb a příslušenství pro všechny sezónní výzvy.

Citymaster 1650 jede

Profesionální kompaktní čistící stroj se širokým využitím definuje nová měřítko v třídě 3,5 t: např. díky kloubovému řízení se stálým pohonem všech kol, hydraulickému pohonu nastaveb a plně odpruženému podvozku.



Naskenujte QR kód a poznejte všechny výhody!



Ergonomický i v detailech

Stroj Citymaster 1650 nabízí řadu novinek pro komfortnější práci, vyšší bezpečnost a efektivitu – ať už při použití jako kompaktní zametací stroj, nebo jako všestranný pomocník s nástavbami pro celoroční využití v komunální oblasti. Neboť i ten nejlepší stroj je výkonný pouze tak, jako jeho obsluha. Proto je Citymaster 1650 navržen jako ergonomické a mobilní pracoviště, které šetří zdraví uživatelů a usnadňuje jejich pracovní den – a tím také přispívá ke zvýšení efektivity práce.

Vždy s dobrým pocitem

Již při vstupu do prostorné kabiny řidiče vás napadne: Tady konstruktéři mysleli i na uživatele. Výškově i úhlově nastavitelný volant i komfortní sedadlo je možné individuálně přizpůsobit.

Konstruováno pro uživatele

Ovládání probíhá pohodlně pomocí loketní opěrky s integrovanými funkčními prvky – patří k nim například jednotlačítkové ovládání pro automatický průběh funkcí při komplexní konfiguraci stroje. Díky USB zásuvce na sloupku řízení si může řidič během práce dobít mobilní telefon, a je tak v případě nouze kdykoli k zastížení. Vytápění, větrání a klimatizace zajišťují plný komfort v každém ročním období. A po skončení práce? Vystoupit je možné na obě strany.

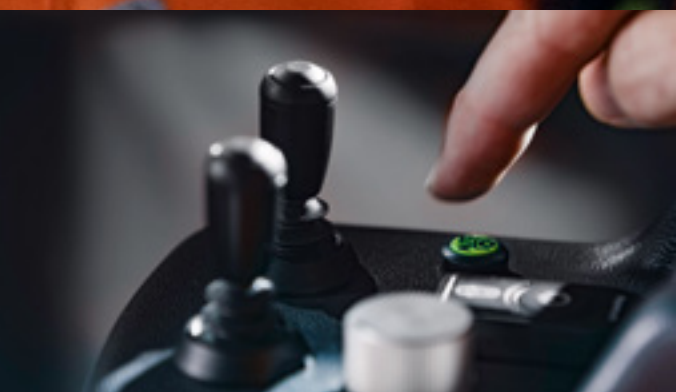

Oceněný komfort

Ergonomická koncepce s nastavitelným komfortním sedadlem, systémem rychlé výměny a plně odpruženým podvozkem dělá ze stroje Citymaster 1650 pracovní místo, které šetří záda – vyzkoušeno a doporučeno spolkem „Akce zdravá záda“ (Aktion Gesunder Rücken e.V., www.agr-ev.de).





Flexibilní, bezpečný, připravený na budoucnost

Kompaktní, obratný, s dobrou stoupavostí: Citymaster 1650 je možné ve městech používat bez omezení a s maximálním zatížením na všech zpevněných plochách. Řešení od společnosti Hako pokrývá výkonový rozsah, který je typický i pro větší zametací stroje – díky štíhlé konstrukci a vysoké obratnosti dokonce i v zúžených prostorech a na cestách.

Citymaster 1650 poskytuje všechny možnosti větších zametacích strojů, ale může ho řídit kdokoliv s řidičským oprávněním skupiny B.



Použitelnost za všech podmínek

Komplexně řešený podvozek umožňuje bez námahy překonávat obrubníky a náročné cesty – díky plnému odpružení nedochází k omezení komfortu a bezpečnosti řidiče.

Se širokým výhledem dopředu

Šetrné k životnímu prostředí i okolí

Velmi nízké emise prachu, pevných částic a hluku umožňují použití ve městě a v obytných zónách – i brzy ráno a v noci.

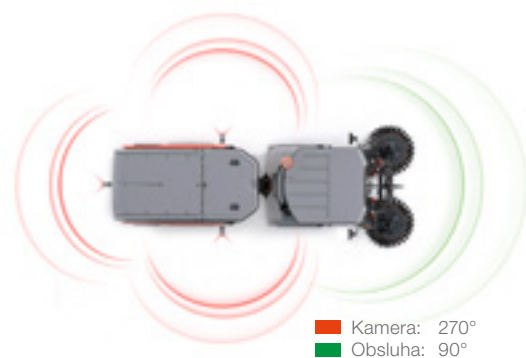
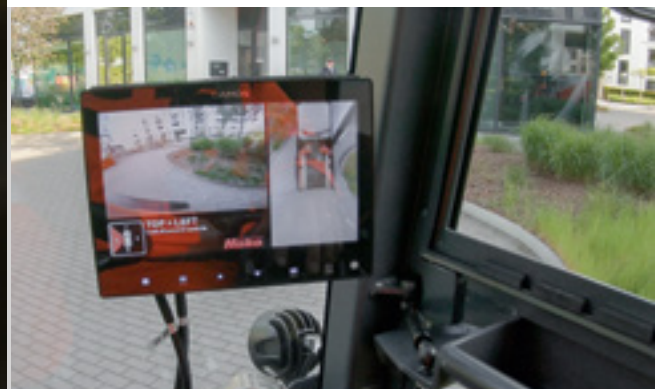

■ Kamera: 270°
■ Obsluha: 90°

Vše v dohledu: Plně prosklená komfortní kabina poskytuje řidiči dobrý výhled na pracovní plochu. Díky kamerovému systému se úhel rozhledu rozšiřuje o dalších 270° – s automatickým pohledem do stran při odbočování.

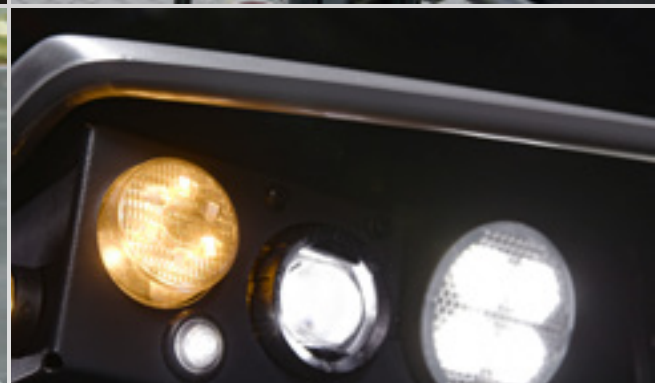

Pohled na to důležité

Právě použití ve frekventovaných prostředích s výskytem chodců klade na komunální techniku zvláštní nároky. Společnost Hako je řeší pomocí promyšlených bezpečnostních koncepcí: například kamerovými asistenčními systémy pro přehled o okolí i při omezené viditelnosti nebo speciálními senzory pro couvání a odbočování. Díky osvětlení pomocí LED řidič stále vidí na pracovní plochu i při zhoršených světelných podmínkách. Pro bezpečné použití v kteroukoli dobu.



Multifunkční v každém ročním období

Pro maximální flexibilitu a hospodárnost je Citymaster 1650 konstruován jako celoroční stroj. Kromě použití jako profesionální zametací stroj je možné jej vybavit i pro řadu dalších způsobů použití – úprava je snadná a bezpečná díky systému rychlé výměny, který umožňuje provádět výměnu doplňkových a nastavbových přístrojů na čtyřech rozhraních bez použití nářadí a bez zbytečného namáhání zad. Například pro:

- sezónní práce, jako je zimní údržba
- komplexní práce při údržbě zahrad, parků a městské zeleně
- intenzivní a šetrné mokré čištění silně znečištěných ploch

Zametání
Odstraňování plevele
Sekání
Mokré čištění
Odklizení sněhu
Kropení



Přeprava
Sběr
Posyp

Posyp
Tažení
Kropení



Rychlá příprava na použití: díky rychloupínacímu trojúhelníku pro snadnou výměnu nástaveb.



Zametání



Mokrý čišťení



Péče o zeleň



Zimní údržba



Přeprava



Zametání se 2 kartáči



Mytí



Sekání s výhozem



Sněhová radlice



Sklápěč



Zametání se 3 kartáči



Kropení



Sekání a sběr



Sněhový pluh



Mřížové postranice



Odstraňování plevelů



Vysokotlaký čistič



Cepová sekačka



Válcový kartáč



Přívěs



Válcový kartáč



Kropící rameno



Tepelné odstranění plevelů



Sněhová fréza



Sběr listů



Mytí patníků



Křovinořez



Sypač



Fukar na listy



Postřik solankou



365 dnů. Nekonečně úkolů. Jeden stroj!

Každé roční období klade na komunální techniku jiné nároky. Ať už jde o čištění, péči o zeleň, nebo zimní údržbu: Hako zvládne každý úkol díky důsledné multifunkčnosti. S jedním strojem lze díky celé řadě doplňkových a nástavbových zařízení zvládnout téměř všechny způsoby použití – 365 dní v roce, pro efektivní čištění, péči o zeleň nebo zimní údržbu. U nás říkáme „One for All“ a naši zákazníci, že je to „správný stroj na všechno“.



Čistý výkon na náměstích, silnicích a cestách

Jako profesionální zametací stroj s dvou- nebo třikartáčovým komfortním zametacím systémem je Citymaster 1650 přesvědčivý nejen perfektními výsledky čištění: Patentovaný systém oběhu vody zajišťuje maximální navázání částic prachu a díky tomu je vyfukován čistý vzduch s minimálními emisemi prachu a pevných částic. Jasná výhoda z pohledu zdraví uživatele a přímého okolí čištěných ploch.



Šetrný a efektivní – pokud zametání nestačí!

Díky nástavbě pro mechanické drhnutí CityCleaner se stroj Citymaster 1650 ideálně hodí pro intenzivní mokré čištění. Je vhodný téměř pro všechny povrchy a šetrný k hladkým povrchům a spárám. Možnost použití čisté a recyklované vody s filtrací pro dosažení optimálního výsledku práce.



Nejvyšší vyznamenání za nejnižší hodnoty emisí jemného prachu.

Žádná šance pro nečistoty

Zamést, odsát, odvézt

System odsávání s energeticky úsporným ventilátorem odebírá odstraněné nečistoty ze zametacích prvků a je šetrné k uklízenému povrchu a spárám. Efektivní odlučovací systém zaručuje maximální naplnění univerzálního zásobníku – pro delší intervaly vyprazdňování a vyšší užitečnou hmotnost.



Dostane se skoro všude: díky kloubovému řízení s vysokou obratností a manévrovatelností – i při otáčení.

Likvidace plevele bez chemie: s kartáčem pro mechanické odstranění a sběr plevele.

Důkladný na všech úrovních

Pro optimální čištění je možné kartáče pomocí hydraulického nastavení hlav přizpůsobit různým sklonům povrchu a kanálům. Přední kartáč je možné použít i v druhé úrovni na chodnicích nebo i jako doplňkový kartáč pro čištění dopravních ostrůvků. Zvláště praktické: Díky ramenu s dvojitým kloubem není nutné měnit nastavení kartáčů při změně pracovní strany.





Silný v kterémkoli období



Pokud Citymaster 1650 není plně využit jako profesionální zametací stroj, nebo pokud jej v závislosti na ročním období nelze použít k zametání, můžete ho přesto používat: například při péči o zeleň nebo při zimní údržbě. Je tak tím nejvhodnějším řešením pro rozmanité využití v komunální oblasti.



Vysoce flexibilní při údržbě zeleně

Od trávníků přes pouliční zeleň až po údržbu hřišť a parků:

Citymaster 1650 zvládne jakoukoli práci v oblasti péče o zeleň. Jeho univerzální zásobník může převážet trávu a stroj tak lze využít k sekání trávníků – s centrálním odsáváním. Můžete tak provádět údržbu zeleně i při běžném silničním provozu, a to blízko okrajů na obou stranách silnice. Pro použití na velkých plochách jsou k dispozici velkoplošné rotační sekačky – buď se zadním výhozem, nebo s mulčováním – a různé druhy cepových sekaček s různými typy nožů.



Ideální výbava na led a sníh

Pro vyšší bezpečnost ve městech a obcích: Stroj Citymaster 1650 se díky širokému výběru sněhových pluhů a univerzálních úklidových nástaveb postará o čisté ulice, cesty i náměstí. Výkonné sněhové frézy si poradí i s výjimečně velkou sněhovou nadílkou. S ložnou plochou a namontovaným neseným sypačem nebo zadním závěsným sypačem odstraní Citymaster 1650 rychle a efektivně i náledí.



Optimalizace zdrojů: Hako Fleet Management

Čím větší je počet provozovaných strojů, tím důležitější je přehled o všech relevantních ukazatelích. Se systémem Hako Fleet Management nabízí společnost Hako digitální řešení, se kterým si bezpečně udržíte přehled o vašem strojním parku – v kteroukoli dobu a ve všech webových systémech. Pro optimální provoz je možné Hako Fleet Management individuálně sestavit ze čtyř modulů:



view.X

poskytuje podporu pro hospodárné využití a správu flotily. Veškerá vyhodnocení jsou k dispozici online 24 hodin denně a 7 dnů v týdnu a díky intuitivnímu uživatelskému ovládání je lze snadno vyvolat.



view.X.live

obsahuje všechny informace, které získá modul view.X. Kromě toho jsou živě přenášena důležitá provozní data flotily, která se vizualizují na webovém portálu – dobrý základ pro monitorování vytíženosti.



entry.X

Doplňkové elektronické přístupové oprávnění ke stroji umožňuje provozovateli přidělit přístup k používání stroje pouze autorizovaným uživatelům.



data.X

Rozhraní pro autorizované třetí poskytovatele telemetrických systémů umožňuje lokální přístup k surovým provozním datům stroje.

Technické údaje

Technické údaje základního vozidla Citymaster 1650		
Motor a pohon	Motor	<ul style="list-style-type: none"> vodou chlazený, čtyřválcový průmyslový vznětový motor 1 952 cm³ výfukové turbodmychadlo + chlazení nasávaného vzduchu, filtr pevných částic, výkon 55 kW při 2 700 ot/min Přímé vstřikování paliva Common rail, objem nádrže 50 l Motor splňuje mezní hodnoty podle směrnice o výfukových plynech 2016 / 1628 / EG stupeň V
	Homologace	<ul style="list-style-type: none"> Typová homologace podle EU, základní zařízení jako traktor (LoF)
	Jízdní pohon	<ul style="list-style-type: none"> Hydrostatický jízdní pohon s optimalizovanou trakcí a energetickou účinností se stálým pohonem všech kol Řízení jízdy s automatickou regulací zátěže při přepravní jízdě, dvoustupňový automat Třístupňové pevné otáčky při pracovní jízdě (1 600 ot/min [ECO] – 2 000 ot/min [Standard] – 2 400 ot/min [MAX])
	Hydraulika	<ul style="list-style-type: none"> Vysokotlaká hydraulika Load Sensing s variabilním rozdělením zátěže mezi rotační nástroje Okruh 1 (přední část) 0–50 / 0–70 l/min při 225 bar Okruh 2 (zadní část) 0–20/25/30 l/min při 195 bar 2 hydraulické stavěcí okruhy vpředu, 1 hydraulický stavěcí okruh vzadu
Jízdní a pracovní vlastnosti	Rychlost	<ul style="list-style-type: none"> Rychlost jízdy v automobilovém režimu 0–40 km/h Pracovní rychlost s hydrostatickým pohonem 0–24 km/h Couvání 0–12 km/h
	Řízení a podvozek	<ul style="list-style-type: none"> Hydraulický kloubový čtyřkolový podvozek, úhel řízení 45° Robustní kloub s bezúdržbovými ložisky opatřenými vrstvou teflonu Odpružená přední a zadní náprava vedená na podélných ramenech, vinuté pružiny a hydraulické tlumiče Stabilizátor na zadní nápravě
	Brzdy	<ul style="list-style-type: none"> Hydrostatické brzdy na všech čtyřech kolech, vpředu kotoučové brzdy s rozvedením účinku v závislosti na zátěži přes podvozek na obě nápravy Elektricky aktivovaná lamelová parkovací brzda na zadní ose
	Pneumatiky	<ul style="list-style-type: none"> 225/70 R15C (M+S silniční pneumatiky standard) 255/65 R16C (M+S univerzální pneumatiky § 35 StVO) 320/55-15 (pneumatiky na trávník)
	Kabina	<ul style="list-style-type: none"> Jednosedadlová komfortní kabina s komfortním sedadlem a s ovládáním integrovaným v loketní opěrce Centrální displej pro zobrazení všech funkcí stroje, nastavitelný sloupek řízení Teplodnní topení a volitelná klimatizace Rámové dveře se stahovacími okny Sklápěcí vnější zrcátka s možností nastavení zevnitř
Hodnoty zatížení	Pohotovostní hmotnost	2 035 kg (nosič nástaveb), 2 550 kg (zametací stroj)
	Přípustné hodnoty	Celková hmotnost 3 500 kg, zatížení nápravy 1 700/2 400 kg (vpředu/vzadu)
Rozměry	VŠ/D	Základní zařízení: 1 970 × 1 210 × 3 830 mm (standardní pneumatiky, bez návěsného tažného zařízení) Zametací stroj: 1 970 × 1 210 × 4 510/5 170 mm (standardní pneumatiky 2B/3B)
	Rozvor	1 600 mm
	Rozchod	975–1 055 mm
	Poloměr otáčení, vnitřní	1 290 mm

Změny tvaru, barvy a provedení v zájmu dalšího technického rozvoje jsou vyhrazeny.

Obrázky mohou zahrnovat zvláštní provedení.

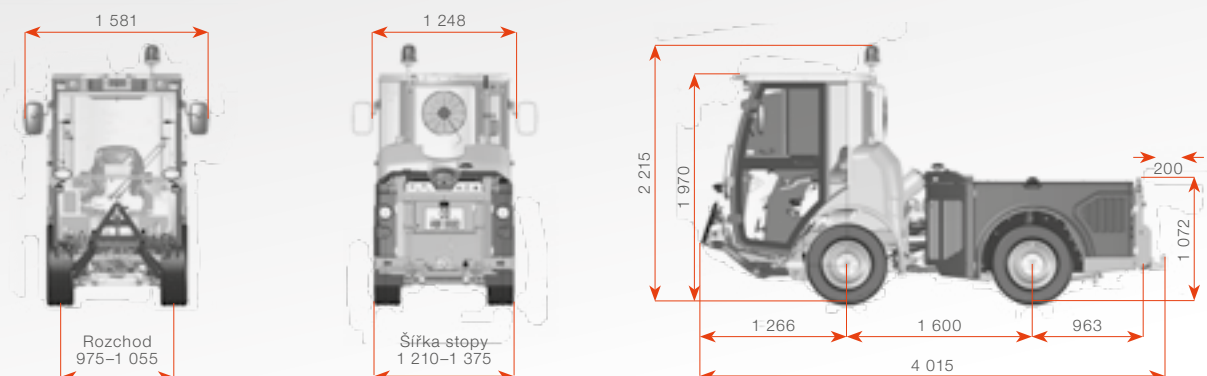



Čistota s bezpečnosťou:
Naše stroje splňujú
nejvyšší nároky.

Excelentní servis

Plná dostupnosť, plná bezpečnosť

Neustála dostupnosť stroje, minimální doby výpadků a maximální hospodárnosť: díky husté síti prodejních a servisních center. 650 servisních techniků po celé Evropě, kteří jsou pro vás nepřetržitě k dispozici. Rychlá dodávka náhradních dílů. A digitální servisní řešení, jako je servisní QR kód na každém stroji.

Atraktivní varianty financování

Výkonné stroje a vynikající servis v komplexním balíčku s pevně kalkulovanými náklady za celé období využívání. Sladěno s vašimi individuálními požadavky a s maximální flexibilitou.



Možnosti leasingu –
sladěno s individuálními
požadavky zákazníka.



Nájemní smlouva ALL IN
plus: Financování, údržba
i pojištění – vše je zahrnuto!



Pronájem s odkoupením –
speciální měsíční splátky
podle vaší likvidity.



Seasons – pronájem
upravený podle podmínek
v jednotlivých obdobích.

Výhradní zastoupení pro ČR a SR:



Unikont Group s.r.o.
Služeb 609/6
108 00 Praha 10
tel.: (+420) 272 701 785
fax: (+420) 272 700 602
unikont@unikont.cz
www.unikont.cz



Unikont Slovakia spol. s r.o.
Murgašova 922/50
018 41 Dubnica nad Váhom
tel.: (+421) 42 46 911 74
fax: (+421) 42 46 911 74
dubnica@unikont.cz
www.unikont.sk

Hako GmbH
centrála spoločnosti
Hamburger Str. 209-239
23843 Bad Oldesloe
Tel. +49 (0) 4531-806 0
info@hako.com
www.hako.com

Blue Competence je iniciatíva organizácie VDMA (www.vdma.org). Naším partnerstvom sa zavazujeme dodržiavať dvanásť zásad udržateľnosti strojů a zariadení (www.bluecompetence.net/about).

BLUECOMPETENCE
Alliance Member

Partner iniciatívy trvalej udržateľnosti
ve výrobe strojů a zariadení