

Úklidová technika – komunální technika

Hako
Clean ahead



Multicar M29

Kompaktní multifunkční stroj

365 dní, nespočetné možnosti použití – jedno vozidlo!



Zvládá flexibilně všechna roční období

Zametání na jaře. Sekání trávy v létě. Vysávání listů na podzim. Odklizení sněhu v zimě. Možnosti použití stroje Multicar M29 jsou téměř bez hranic. Vozidlo je díky modulárnímu konceptu extrémně flexibilní pro nejrůznější účely nasazení. A to zejména tam, kde záleží na lehké ovladatelnosti a kompaktní konstrukci.

V komunální oblasti, jakož i v oblasti úprav krajiny nebo při likvidaci. Všeuměl, který boduje zejména v jednom: ekonomický provoz. A s rychlostí 62 km/h je vždy rychle na dalším místě nasazení!



Vyvinuto a vyrobeno
v Německu – kvalita
„made in Germany“!



Citymaster 2200:

vysoce výkonný zametací stroj

Hospodárný, bezpečný a flexibilní při úklidu města – se zametacím systémem se 2 nebo 3 kartáči a se skutečným objemem zásobníku 2 m³.



Sériově koncipován pro flexibilitu: systém rychlé výměny stroje Multicar M29. Na obrázku: robustní nástavbová deska pro čelní nástroje.

Multicar M29:

vysoce výkonný multifunkční talent do města i na venkov

Ať už pro čištění prostranství ve městě nebo pro péči o zeleň v parcích nebo na hřbitovech: Multicar M29 je optimálním vozidlem pro prostorově omezená místa nasazení. Se šířkou pouhých 1,32 m lze tento multifunkční stroj používat i v úzkých ulicích nebo na hospodářských cestách – přitom zvládne užitečné zatížení do 3,2 tun!





Každý rychle nalezne optimální polohu sedadla: komfortní kyvná sedadla umožňují podélné nastavení, jakož i nastavení opěradla, hmotnosti a sklonu.



Šetří čas: s maximální rychlostí 62 km/h může Multicar M29 jezdit také po dálnicích a silnicích pro motorová vozidla – doba jízdy z jednoho místa nasazení do druhého se výrazně zkracuje.

Optimální - i při zachování komfortu

Perfektní pracovní podmínky pro řidiče vozidla: počínaje hluboce posazenými okny pro optimální výhled z vozidla na dopravní prostor a na zařízení namontovaná na předku vozidla. Klimatizace zajišťuje příjemnou teplotu v kabině – a to v každém ročním období. A kabina je navíc koncipovaná tak, že tlumí pracovní hluk.

Práce šetřící záda

Pracovní prostor ve vozidle Multicar M29 je uzpůsoben obzvláště šetrně vůči zádkům. Plusové body pro Multicar M29 sahají od jednoduchého nástupu a výstupu přes ergonomické sedadlo s individuálně nastavitelnou polohou až po omezení nárazů a vibrací díky modernímu podvozku.

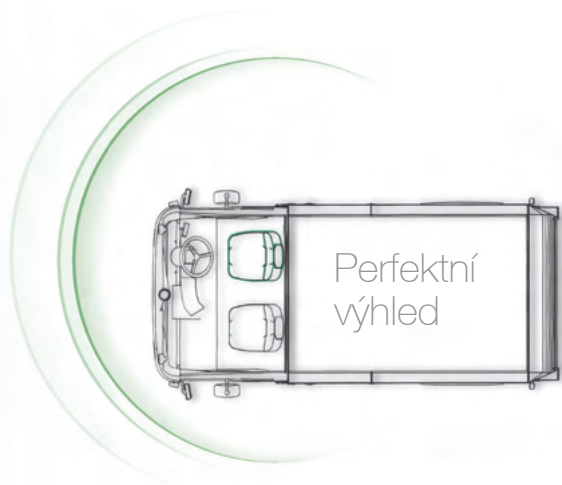

Perfektní kruhový výhled:

S velkorysnými okenními plochami vpředu a po stranách, jakož i s dodatečným zadním oknem a s velkými vnějšími zrcátky, lze včas rozpoznat překážky a vyhnout se kolizím.



Hravě jednoduše: hydrostatický jízdní režim a funkce zařízení lze řídit jednoduše a centrálně pomocí ovládací páky



Funkce vozidla Multicar M29:
Kompletní přehled, jednoduchá obsluha – i při jízdním režimu. To činí práci ve vozidle komfortní a bezpečnou.

Sériově variabilní hydrostatická brzdná síla – pro větší komfort a bezpečnost.

Malý poloměr otáčení pro velké úkoly

Otáčení na nejmenším prostoru – díky řízení se zatačením všech kol: s poloměrem otáčení pouhých 3,25 m je Multicar M29 perfektním vozidlem pro nasazení na prostorově omezených plochách.

Všechny funkce na dosah. I během provozu!

Jasná a přehledná uspořádání: ovládací funkce vozidla jsou koncipovány ergonomicky tak, že je optimálně zaručena jednoduchá obsluha všech prvků během provozu. To platí samozřejmě také pro jednoduchou výměnu zařízení!



Nízké emisní hodnoty a minimální hladina hluku při práci: vozidlo Multicar M29 lze použít také v ekologických zónách a v jiných citlivých areálech.

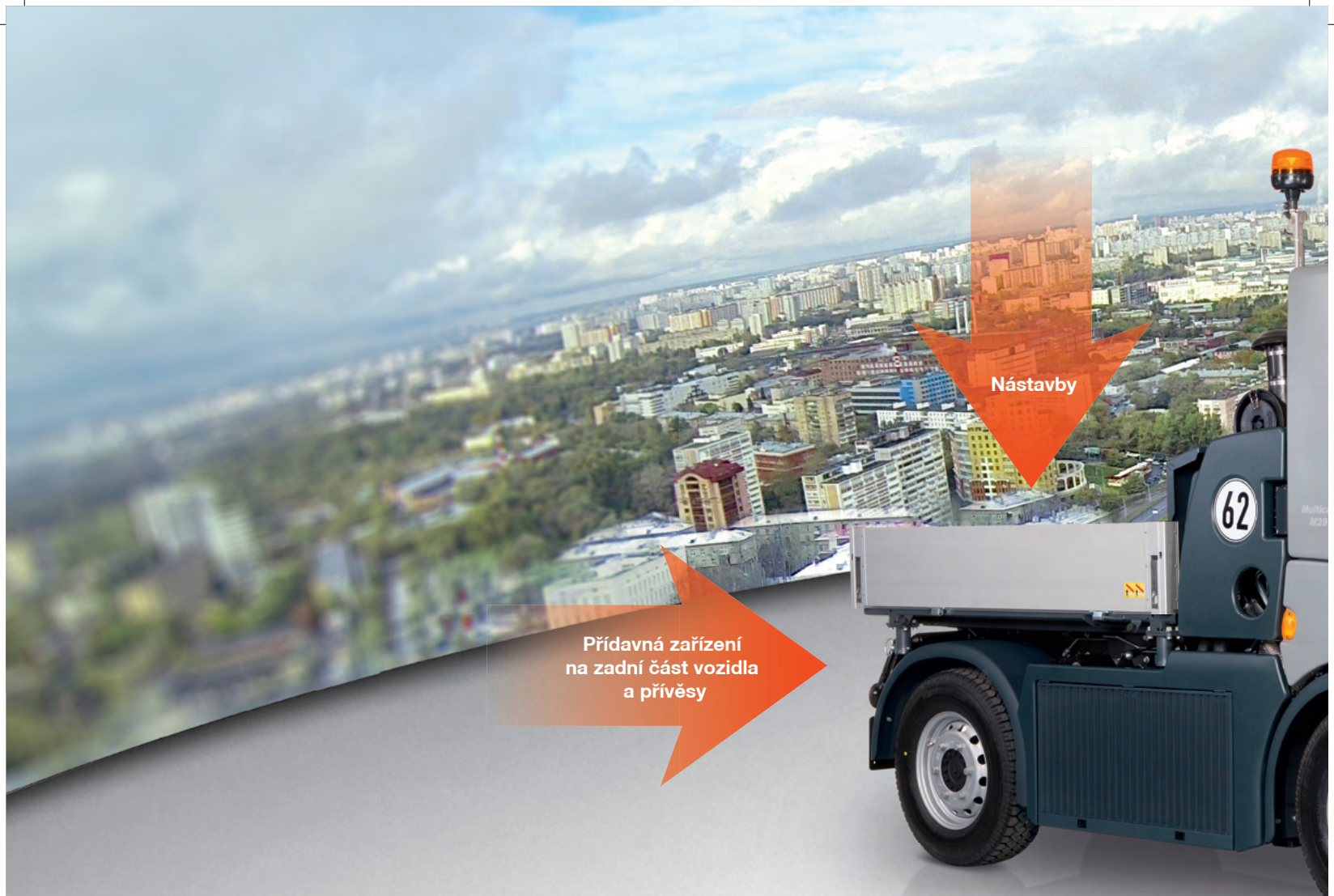

Výběr neomezených možností

Od sypací nadstavby až po zdvihací pracovní plošinu: neexistuje téměř nic, co by vozidlo Multicar M29 nezvládlo. To z něho činí perfektního nosiče nástrojů pro nejrůznější účely použití: ať už při přepravě, v zemědělství, při komunálním nasazení pro čištění dopravních ploch, při péči o zeleň nebo jako nosič speciálních hydraulických nástrojů. Jeho portfolio obsahuje v současnosti 98 nástavbových a nadstavbových zařízení, která jsou variabilně použitelná. Co potřebujete pro váš provoz?



Péče o zeleň



Zametání



Zimní údržba



Mokrě čištění



Likvidace



Přeprava



Zařízení montovaná na předek vozidla a nástroje

Flexibilní pro každé použití s vhodným přídatným zařízením.

Přístrojový trojúhelník pro čelní zařízení s dostatkem místa pro nasávací hadici.



Základní provedení vozidla pro nejrůznější úkoly: tři „rozhraní“ systému rychlé výměny pro cca 100 uzpůsobených pracovních nástrojů, které lze namontovat v několika jednoduchých krocích.

Modulární koncepce – pro větší flexibilitu

Zařízení montovaná na předek vozidla, nástavby nebo závěsná zadní zařízení a přívěsy: Multicar M29 je jako základní vozidlo koncipováno modulárně pro použití s nejrůznějšími zařízeními. To umožňuje obzvláště hospodárny provoz vozidla v oblastech, v kterých je požadováno multifunkční nasazení.



Údržba silnic



Speciální nasazení



Sadařství/vinařství



Vyšší užitečné zatížení díky rychlé montáži zařízení přímo na podvozek.



Existuje mnoho možností,
jak na podzim odstraňovat listí.
Multicar M29 využívá všechny – díky
obsáhlému programu rychle
vyměnitelných pracovních nástrojů.

Multifunkčnost bez kompromisů

Jako nosič nástrojů představuje vozidlo přirozenou optimální základnu pro všechny úkoly, které souvisí s komunálním čištěním prostranství. Se širokou nabídkou komponent může vozidlo Multicar M29 zvládat tyto úkoly v každém ročním období: od zametacího stroje až po pohotovostní vozidlo pro odklízení sněhu jsou k dispozici nástavby, s nimiž lze základní vozidlo efektivně využívat 365 dní v roce.





Vozidlo je i na podzim připraveno na vše

K plynulému hydrostatickému pohonu existuje také mechanický převod – pro lepší přizpůsobení provozní rychlosti úkolům a silovým rezervám, když jede vozidlo do kopce. Tak se při práci již nemusíte obávat žádných stoupání.

Větší tah vozidla, když je potřeba

Jízda do zeleně smí s vozidlem Multicar M29 vyústit také v práci: neboť má zařízení pro vysávání listů, stříhání křoví, odstraňování plevelů a sekání trávy. A pokud na podzim napadne již první sníh, lze vozidlo velmi rychle přestavět.



Řada asistenčních systémů usnadňuje práci – pro vyšší výkon při větší bezpečnosti.



Bezpečnostní standardy na nejvyšší úrovni

Bezpečnost začíná u koncepcce vozidla. Již ve fázi vývoje se zaměřujeme na vysoké standardy, které platí také pro konstrukci nákladních automobilů. Sem patří pohon všech kol a kotoučové brzdy, stejně jako integrovaný systém ABS s hydrostatickým jízdním pohonem. Sériové denní svítily, velkoplošné reflektory, jasně svítící otáčecí výstražné světlo LED ..., vše pro bezpečnost uživatele. V případě komponent klademe velký důraz na kvalitu. Tím můžeme zajistit bezpečnost a dlouhou životnost. Kromě toho jsou všechna vozidla náročně testována – podle kritérií, která také u velkých vozidel zajišťují bezpečnost řidiče.

Bezpečnost řidiče vozidla je pro nás obzvláště důležitá. Proto provádíme testy bezpečnosti podle ECE-R 29 (ochrana cestujících). Tím můžeme zaručit, že kabina řidiče poskytuje maximální míru bezpečnosti.



Nr. 201537317





Pro větší bezpečnost na silnici

Vysoce zatížitelné, nákladně odpružené nápravy užitkových vozidel německé výroby nezajišťují pouze vysoké užitečné zatížení vozidla Multicar M29. Představují rovněž faktor bezpečnosti v provozu. Také robustní rám je součástí koncepce bezpečnosti a zajišťuje stabilní chování při jízdě ve všech provozních situacích.

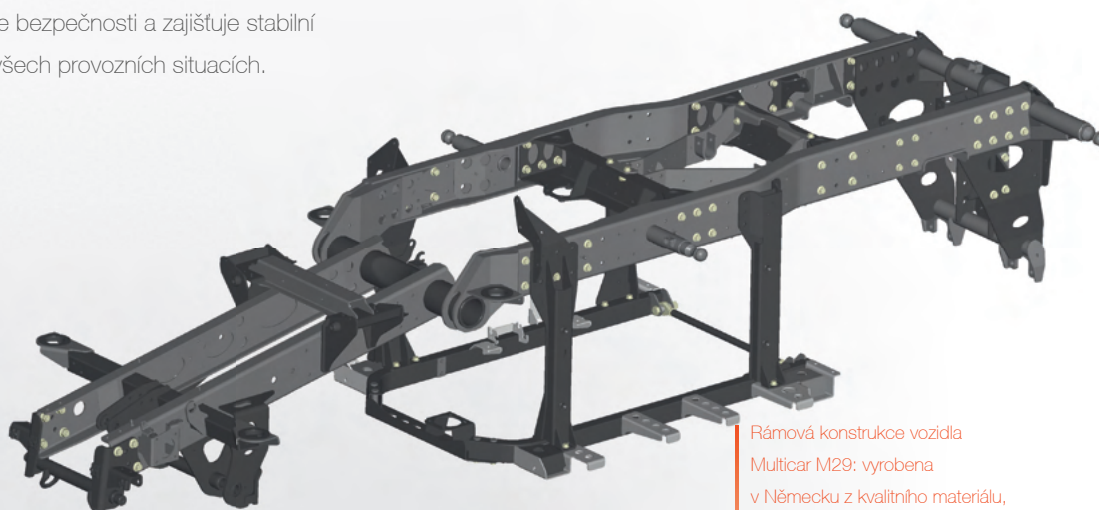

Rámová konstrukce vozidla Multicar M29: vyrobená v Německu z kvalitního materiálu, robustní a stabilní při jízdě – to je základ bezpečného vozidla.



Hako

Clean ahead

Werkstatt

Jsme zde pro Vás 24/7: díky husté prodejní a servisní síti

Pro údržbu vozidel je Vám k dispozici kolem 650 servisních techniků po celé Evropě. Hustá servisní síť má jednu důležitou výhodu: každý servis našich autorizovaných servisních partnerů je zpravidla úplně ve Vaší blízkosti. Údržba tak může být prováděna včas a efektivně.

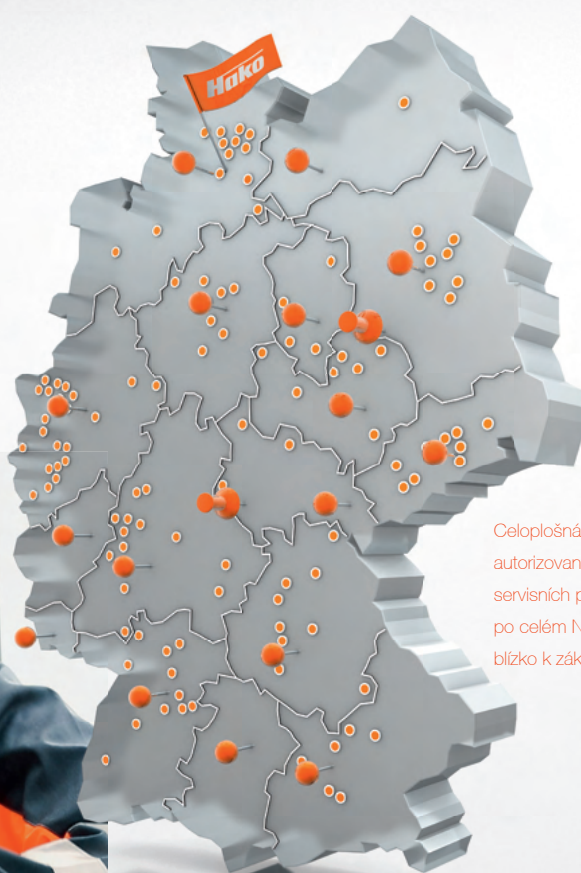

Celoplošná síť autorizovaných servisních partnerů: po celém Německu blízko k zákazníkovi.





Výhoda údržby: vozidlo M29 disponuje speciálním čtyřbodovým upínacím systémem, který umožňuje efektivní práci na vozidle.

Specialista pro Vaše vozidlo

Pravidelnou údržbu vozidel přebírají kompetentní servisní dílny se zkušenými servisními techniky. Zákazníci přitom profitují ze snadné údržby, která zkracuje pobyt v servisu na minimum.

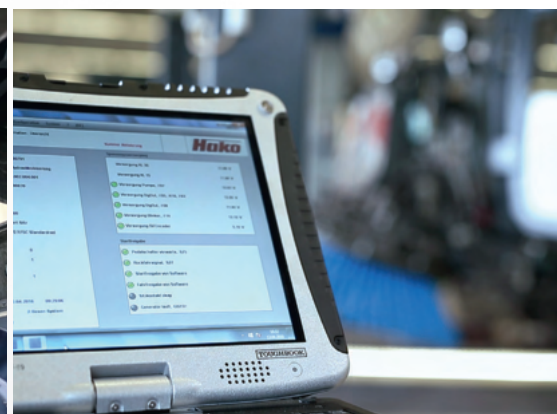

Technické údaje

| | Multicar M29 T | Multicar M29 C | |
|-----------------------------------|---|---|--|
| Motor a převodovka | | | |
| Motor | Vznětový přeplňovaný čtyřválec VM, podle Euro VI | | |
| Objem/výkon | 2970 cm ³ /80 kW (109 k) při 2600 ot/min | | |
| Max. točivý moment | 420 Nm při 1100 ot/min | | |
| Provozní vlastnosti | | | |
| Provozní hydraulika | Sklápěcí hydraulika pro třístranný vyklápěcí vůz | Výkonná standardní hydraulika s 1 provozním okruhem – vpředu nebo vzadu – zubové čerpadlo, 55 l/min, 200 barů zdvihací/výkyvná funkce pro čelní zařízení | Hydraulika se snímáním zátěže s 2 provozními okruhy – 1 okruh vpředu a 1 vzadu – nastavitelné axiální pístové čerpadlo, 0–110 l/min vpředu, 0–70 l/min vzadu, 200/300 barů zdvihací/výkyvná funkce pro čelní zařízení |
| Možnosti hydrauliky aj. | Zdvihací/výkyvná funkce pro čelní zařízení | 2 provozní okruhy – 1 okruh vpředu a 1 vzadu – tandemové zubové čerpadlo, 2 x 55 l/min, 200 barů souhrnné zapojení (2 okruhy do 1) traťově závislý posyp přes hydrauliku vozidla další řídicí funkce | traťově závislý posyp přes hydrauliku vozidla další řídicí funkce |
| Upínání zařízení vpředu volitelně | Čelní zvedací zařízení s přístrojovým trojúhelníkem nebo s přístrojovou deskou | | |
| Upínání zařízení vzadu | Na sklápěč nebo ložisko sklápěče, zadní závěsná zařízení | | |
| Pohon a řízení | | | |
| Pohon | Plynulý hydrostatický jízdní pohon, řízený elektronicky, se dvěma zapojitelnými jízdními stupni při zátěži | | |
| Možnosti pohonu aj. | Zapojitelný pohon všech kol, uzávěrka diferenciálu, mechanická plazivá rychlost | | |
| Rychlost – přepravní režim | 0–62 km/h, plynulé řízení | | |
| Rychlost – provozní režim | 0–25 km/h, plynulé řízení | | |
| Řízení | Řízení předních kol; volitelně řízení se zatáčením všech kol | | |
| Objem nádrže | 67 l | | |
| Brzdy | Hydraulické dvouokruhové brzdové ústrojí, kotoučové brzdy vpředu/vzadu, systém ABS připojený na hydrostatický jízdní pohon působící na všechna čtyři kola, mechanická parkovací brzda působící na zadní nápravu | | |
| Hodnoty zatížení | | | |
| Přípustná celková hmotnost | 6,0 t | | |
| Hmotnost prázdného vozidla* | od 2,8 t (nosič nástrojů, nezávisle na výbavě) | | |
| Užitečné zatížení** | do 3,2 t (nosič nástrojů, nezávisle na výbavě) | | |

* Bez zvláštní výbavy a dodatečných nastaveb/nadstaveb

** Zvláštní vybavení a nastavby/nadstavby snižují užitečné zatížení

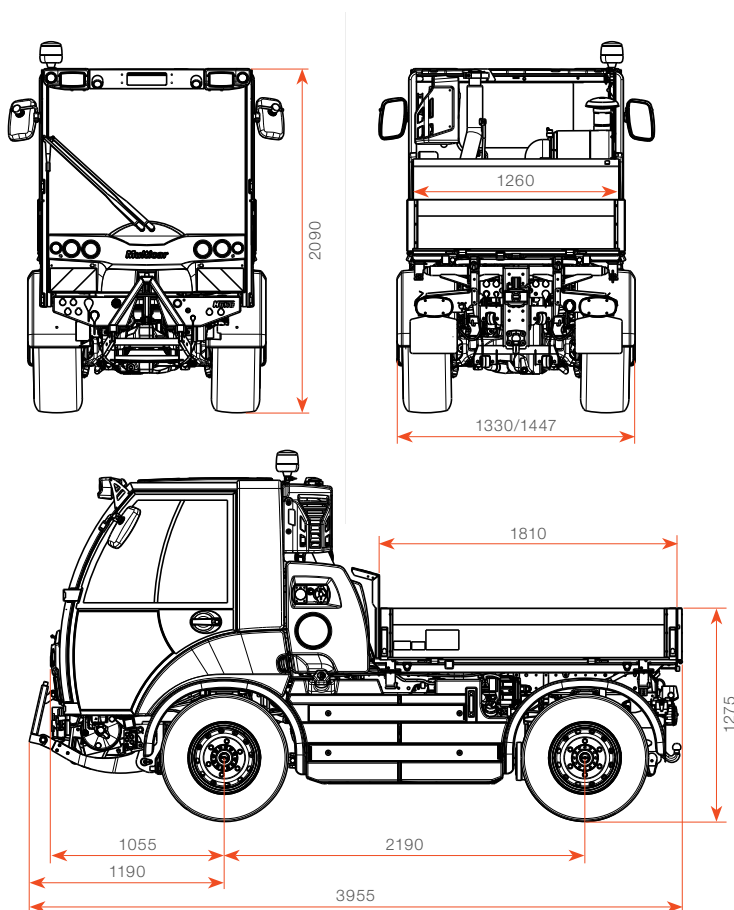

**Ještě lepší práce:
se zvláštní výbavou pro Vaše
vozidlo Multicar M29**

Například s řízením se zatáčením všech kol a s klimatizací, se závěsným zařízením nebo s reverzním ventilátorem a s mnoha jinými užitečnými detaily. Kontaktujte Vašeho prodejního a servisního partnera Hako.

| | Multicar M29 T | Multicar M29 C |
|--------------------------|--|---|
| Jízdní vlastnosti | | |
| Podvozek | Komfortně odpružený podvozek se spirálovou pružinou, hydraulické tlumiče vibrací a přídavné gumové pružiny | |
| Rám | Svařovaný žebříkový rám; v přední části zalomený a skloněný pro komfortní nástup | Svařovaný žebříkový rám; v přední části zalomený a skloněný pro komfortní nástup; možnost úpravy pro provedení nasávací hadice (středové odsávání, např. kombinace sekání a odsávání trávy) |
| Nápravy | Tuhé nápravy, vedené vpředu u podélného ramene a Panhardovy tyči a vzadu u trojúhelníkového a podélného ramene, stabilizátor vzadu | |
| Přední náprava | Řídicí náprava, volitelně řídicí hnací náprava | |
| Zadní náprava | Hnací náprava, volitelně řídicí hnací náprava, volitelně se zapojitelnou uzávěrkou diferenciálu | |
| Pneumatiky | 225/ 75 R16 C M+S | |
| Kabina řidiče | Plně komfortní kabina Space-Frame s vysoce pevnými speciálními profily a s plastovým obložením, volitelně vyhřívané přední sklo | |

Změny tvaru, barvy a provedení jsou v zájmu technického dalšího vývoje vyhrazeny. Obrázky mohou obsahovat zvláštní výbavu.

Rozměry podle nařízení (EU) č. 1230/2012, v závislosti na výbavě

Hako

Clean ahead

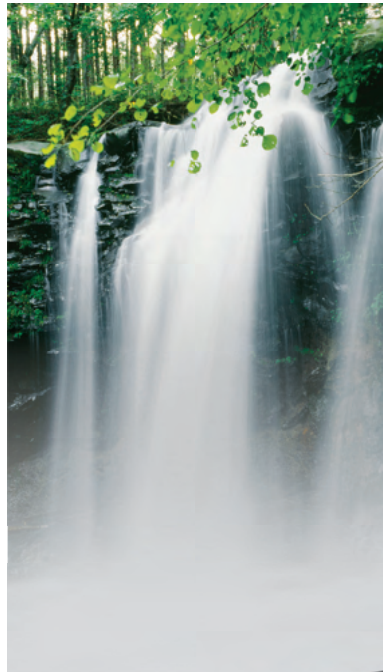

Hako: chrání životní prostředí od začátku

Chceme naši planetu Zemi zanechat čistou. Naše veškeré jednání je proto ovlivňováno ochranou zdrojů, životního prostředí a klimatu.

To nám bylo potvrzeno nezávislými institucemi. Více o naší angažovanosti naleznete na www.hako.com.

Všude a zcela ve Vaší blízkosti

Naše vysoce výkonná prodejní a servisní síť garantuje krátké trasy a rychlou pomoc.

Čistota s jistotou

Naše stroje splňují nejvyšší požadavky. Spolehlivost díky kvalitě „made by Hako“.

Nákup, pronájem, leasing, zapůjčení

Nabízíme Vám velký počet individuálních a atraktivních možností financování a pořízení.

Jsme zde pro Vás ve dne v noci

Pohotovostní služba a expresní služba náhradních dílů společnosti Hako garantuje maximální dostupnost.

BLUECOMPETENCE

Alliance Member

Partner der Nachhaltigkeitsinitiative des Maschinen- und Anlagenbaus



Hako Finance

Zajímavé alternativy financování

Hako GmbH
Centrála společnosti
Hamburger Str. 209-239
23843 Bad Oldesloe
Tel. +49 (0) 4531-806 0
info@hako.com
www.hako.com