



Multicar M31 Euro VI

*Nový multifunkční profesionální
nosič nástaveb & transportér*

Ergonomické, ekologické a silné vozidlo



Vše, co si kdy řidiči mohli přát

Multicar M31 udává nové standardy. Slučuje v sobě multifunkčnost a ovladatelnost s nejvyššími požadavky na bezpečnost a komfort řidiče při práci. Díky ergonomicky optimalizované kabině řidiče s bezpečnostními prvky se schválením DEKRA se práce s M31 stane potěšením. Vaši zaměstnanci zajistí ocenění nenáročnost práce s M31 a lepší výhled z kabiny. Práce s M31 může být rozmanitá a efektivní. M31 nabízí tři možná místa připevnění pro více než 300 druhů nástaveb, rychloupínací systém vpředu a kulový výměnný systém vzadu. Silný, ale úsporný motor turbo diesel splňující normy EURO VI zajistí správný pohon. Multicar M31 je tak jasnou volbou pro všechny, kteří chtějí jeden vůz, který poslouží jako nosič nástaveb i transportér.



Přední sklo
s integrovaným
ochranným filtrem

Optimální přehled:
nejlepší výhled na
pracovní nástavy

Multicar M31
s bi-halogenovými
světly a světly LED
pro denní svícení

Ergonomická kabina řidiče
a ovládací prvky zajišťující
nenáročnou práci

Bezpečnost: kotoučové
brzdy s vnitřním chlazením
na čtyřech kolech a
4kanálový systém ABS

Multicar M31: variabilní
vozidlo s krátkým nebo
dlouhým rozvorem a
pohonem 4x2 nebo 4x4

Síla: celková
připustná hmotnost
soustavy: max. 7.5 t

Multicar M31 B se sklápěčem

Optimalizovaná technologie - přitažlivý design

Silná technologie, která zjednoduší a zpříjemní práci

Flexibilní nasazení

Tři místa k připevnění více než 300 druhů nástaveb dělají z Multicar M31 opravdové multifunkční vozidlo. Přední rychloupínací systém SWV 500 s integrovaným zvedacím zařízením usnadňuje provoz předních nástaveb. Díky systému výměny nástaveb s kulovým upevněním lze Multicar M31 využívat flexibilně v každém ročním období ve městě i na venkově.

Hospodárny provoz

Investice do Multicar M31 se Vám rychle vrátí. Kvalitní rám z lehkých ocelových profilů umožňujících kroucení podvozku v náročném terénu se vyznačuje dlouhou životností i za nepřetržitého provozu. Díky velmi výkonnému a úspornému motoru, který nevyžaduje častou údržbu, značně klesají provozní náklady. S rychlostí až 90 km/h jsou přepravní časy krátké a vozidlo tak na pracovišti využijete opravdu efektivně. Další výhodou Multicar M31 jsou nízké náklady na údržbu.

Každodenní práce může být komfortní

Když jsme pracovali na designu Multicar M31, bylo naším cílem ulehčit Vám práci. Vozidlo je pouze 1,63 m široké, má malý poloměr otáčení a řízení s posilovačem, a tak se s ním dostanete úplně všude. Můžete si vybrat pohon 4x2 nebo 4x4. Pohon na všechny čtyři kola nebo plazivý chod zapnete jednoduše stisknutím tlačítka. Podrobnosti najdete na straně 6/7.

Kvalita made in Germany

Vozidla Multicar se v Německu vyvíjejí a vyrábějí již více než 50 let.



Variabilní hydraulický systém: Od jednoduchého sklápěcího hydraulického systému až po stacionární a mobilní hydrauliku s komfortním ovládáním a přepínáním na vysokotlakou hydrauliku.



Snadný servis a údržba vozu: Díky sklopné kabině a korbě je vše snadno dostupné.



Tři místa k připevnění nástaveb: Přední rychloupínací systém se zvedací a sklápěcí funkcí pro snadné upevnění nejrozličnějších předních nástaveb.

Moderní ergonomická kabina typu space-frame s optimálním výhledem na silnici i nástavby, vhodná pro 2-3 osoby (podrobnosti viz str. 8/9).



Sklápěč montovaný na koule příčniku nebo systém KVS pro rychlou výměnu nástaveb.



Celková přípustná hmotnost soupravy až 7.5 t, užitečná hmotnost 3.1 t a přípustná hmotnost přívěsu 3.5 t



Motor FPT turbo diesel s výkonem 110 kW (150 HP) - selektivní katalytická redukce (SCR) snižuje emise. Kombinací filtru pevných částic a systému SCRT dochází ke snížení oxidů dusíku o více než 90% a pevných částic o více než 95%.

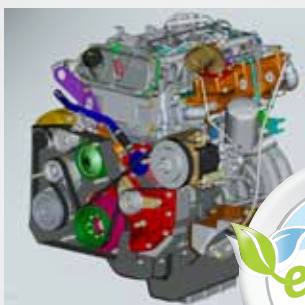

Vyvážené řízení a bezpečné držení naloženého i prázdného vozidla na vozovce díky nezávislému zavěšení s vinutými pružinami vpředu a postupnými plochými pružinami s teleskopickými tlumiči nárazů vzadu.

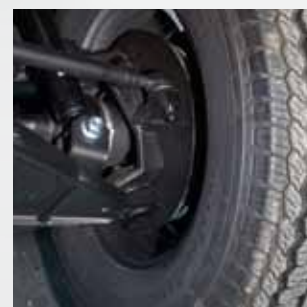

Tyto čtyři modely zvládnout i ty nejnáročnější úkoly

Nová Multicar M31 je k dispozici ve čtyřech základních modelech. Díky modulární koncepci si můžete vybrat z různých možností vybavení a funkcí vozidla pro splnění vašich individuálních požadavků. Můžete se rozhodnout pro krátkou nebo dlouhou verzi vozidla, pohon 4x2 nebo 4x4, 2sedadlovou nebo 3sedadlovou kabinu a vybrat si z více než 20 přídatných možností. Jedna věc je jasná od počátku: dostanete nejlepší kvalitu a výkon za cenu, která se v dlouhodobém horizontu vyplatí!



Multicar M 31 T* manuální převodovka

- speciální transportér
- s nízkonákladovou sklápěcí hydraulikou pro 3 polohy sklápění
- sklápěcí korba se sklápěcím úhlem 45° ve 3 směrech a volitelně se zvednutelnými předními a bočními stranami
- příčník se čtyřmi koulemi na montáž třístranného sklápěče
- volitelně pohon 4x2 nebo 4x4 a krátký (2450 mm) nebo dlouhý (2995 mm) rozvor
- volitelně s přípravou pro lehkou zimní údržbu
- flexibilní a silné vozidlo s max. užitečnou hmotností 2.9 t a max. příp. hmotností přívěsu 3.5 t

Multicar M 31 B* manuální převodovka

- základní model s robustním podvozkem pro široké využití
- se stacionární 1okruhovou hydraulikou a zubovým čerpadlem pro tlak max. 200/250 bar
- vhodné zejména pro stacionárně ovládané nastavy jako jsou:
 - ramenové nakladače
 - nakládací jeřáby
 - zvedací plošiny
 - kontejnery na odpad
 - zařízení na čištění strouh
- volitelně pohon 4x2 nebo 4x4 a krátký (2450 mm) nebo dlouhý (2995 mm) rozvor
- volitelně se systémem KVS pro rychlou výměnu nástaveb

Multicar M 31 C* manuální převodovka

- profesionální nosič nástaveb se silnou mobilní hydraulikou
- Hydraulika dostupná ve třech variantách:
 - 1okruhová se zubovým čerpadlem
 - 2okruhová s dvojitým zubovým čerpadlem
 - 2okruhová s axiálním pístovým čerpadlem (vysokotlaká komfortní hydraulika)
- pro širokou řadu náročných aplikací
- hydraulický průtok neomezeně nastavitelný přímo z kabiny
- LS hydraulika pro vysoký výkon při nízkých otáčkách
- volitelně pohon 4x2 nebo 4x4 a krátký (2450 mm) nebo dlouhý (2995 mm) rozvor
- volitelně se systémem KVS pro rychlou výměnu nástaveb

Multicar M31 H hydrostat

- dvě nastavitelné rychlosti a pohon 4x4 pro naprosto přesné ovládní stroje
- silniční využití 0-70 km/h, pracovní-transportní využití s mech. plazivým chodem 0-40 km/h (hydr. ovládní do 34 km/h)
- kombinace 2 stupňů plazivých chodů umožňuje pracovní-transportní rychlost 0-17 km/h
- rychlost vozidla regulovatelná pedálem nebo proporcionálně pákou, příp. přes gas-inch pedál s elektronickou regulací pracovních otáček

Další podrobnosti viz katalog Multicar M31 Hydrostat.



Všechny modely jsou k dispozici také s pravostranným řízením.

*) Tyto varianty jsou vybaveny v souladu s emisními standardy Euro VI



Pohyblivost v terénu a certifikovaná bezpečnost

Výbava, na kterou se můžete spolehnout



Certified all-round safety

Kabina vozidla Multicar M31 nabízí bezpečnost pro řidiče a spolujezdce na takové úrovni jako žádné jiné vozidlo této třídy. Kabina typu Space-Frame z vysoce pevných speciálních profilů má schválení DEKRA:

- Kabina řidiče splňuje bezpečnostní směrnici ECE-E-29 definující prostor pro přežití řidiče při čelním nárazu - čelní náraz (test A) a stabilita střechy řidiče (test C).
- Dvojitě dveře kabiny splňují zátěžové testy simulující 10 let provozu vozidla a otevření a zavření dveří 20 000krát.
- Upevnění bezpečnostních pásů odpovídá směrnici ECE-R-14 a 76/15/ES

Vozidlo do jakéhokoiv terénu

Nové vozidlo Multicar M31 je vhodné pro využití ve městech i na vesnicích. S pohonem 4x4, plazivým chodem a uzávěrkou diferenciálu si poradí v každém terénu, ať už na lesních cestách nebo například na staveništi. Neklouzavé pneumatiky zajišťují perfektní trakci. V obtížném terénu se můžete spolehnout na čtyřkotoučové větrané brzdy s čtyřokruhovým ABS. Multicar M31 s hydrostatem umožňuje precizní práci při velmi nízké rychlosti.



Ergonomická kabina typu space frame

Pracovní plocha s novými perspektivami



Stiskem tlačítka

Elektricky ovládaná okna (volitelná výbava) a nastavitelná zrcátka vlevo a vpravo.

Vše pod kontrolou

Optimální výhled z kabiny na silnici i nástavby.



Více místa

Přehrádka na rukavice a jiné předměty a držák na láhev zajistí více prostoru a pořádek ve vozidle.



Vše v dosahu

Centrálně uložené ovládací prvky:

- Spínače s technologií LED pro ten nejlepší přehled
- 4stupňové topení a větrání zajistí optimální proudění vzduchu v celé kabině a prostoru pro nohy.

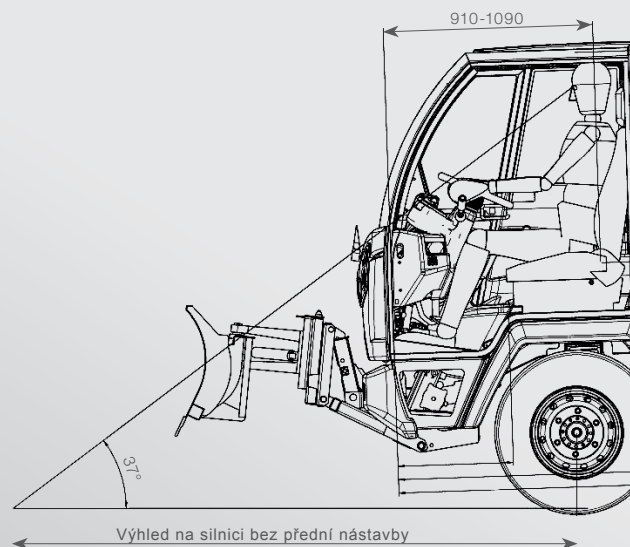

Výhled na silnici bez přední nástavby

Více prostoru, lepší výhled, vyšší bezpečnost

Ergonomická kabina typu space-frame zajistí zcela bezpečnou práci. Panoramatické přední sklo s integrovaným filtrem na ochranu proti slunci poskytuje optimální výhled z kabiny a v porovnání se svým předchůdcem o 0,5m lepší výhled na přední nástavby. Díky velkým oknům, novému uspořádání stěračů a oken v dolní části dveří má řidič vše pod kontrolou. Nezměnili jsme kompaktní externí rozměry vozidla, prostor v kabině je však o 4 cm širší a prostor pro nohy byl zvětšen o 5 cm.



Promyšlené detaily

- ovládání hydrauliky je integrováno ve sklopné opěrce na ruku
- mechanicky odpružené sedadlo

Volitelná výbava

- dvoumístná sedačka pro spolujezdce
- sedadlo s integrovaným bezp. pásem
- vzduchem odpružené sedadlo
- rádio s MP3, bluetooth a handsfree



Individuálně nastavitelné

M31 je optimálně vybavena pro větší počet řidičů střídajících se v jednom vozidle:

- nastavitelná sedadla
- nastavení výšky bezpečnostního pásu
- nastavení výšky a úhlu řídicího panelu

Rozmanitost, kterou najdete pouze v Multicar

Variabilní využití

Jak již lze od Multicar očekávat, nabízí M31 velmi široké využití. Je to nosič, na který se můžete naprosto vždy spolehnout - ať už při použití ve městě, v terénu, na staveništi nebo v odvětví zpracování a likvidace odpadů.

Kromě zvýšení výkonu hydrauliky na 110 l a 144 l, se konstruktéři společnosti Hako zaměřili zejména na zvýšení maximálního zatížení přední nápravy na 2.7 t, a to u všech verzí nosičů nástaveb Multicar M31 Euro VI, aby vznikla větší rezerva při provozu předních nástaveb. Dále je vozidlo více chráněno proti tlakovým špičkám v hydraulickém systému a externí zátěži.

Celoroční využití

- pro dopravní práce vyžadující třístranný sklápěcí nebo ramenový nosič
- také v kombinaci s nakládacím jeřábem nebo drapákem
- likvidace odpadu v pěších zónách, parcích a plochách s úzkými přístupovými cestami
- opravy a údržba vyžadující zvedací plošinu
- čištění strouh
- čištění kanalizací pomocí sacích nebo vysokotlakých zařízení

Sezónní využití

- zimní údržba se sněhovými pluhy nebo sněhovými kartáči a sněhovými frézami u Multicar M31 H
- zametací práce s čelním zametacím zařízením
- čištění tlakem vody nebo ručními čistícími a kropicími zařízeními
- sekání žací lištou, cepovými sekačkami, rotačními sekačkami, ramenovými sekačkami a sekačkami se sací funkcí
- údržba zeleně, údržba stromů vyžadující zvedací plošinu, štěpkování a přeprava štěpků

Funkčnost stroje při provozování nástaveb se dále zvyšuje díky otočné funkci vpředu a vzadu. Množství oleje je nastavitelné pro optimální provoz přídatných zařízení. Kromě toho je možné využít otočné funkce jako stále spotřebiče, čímž se rovněž zvětšuje spektrum využití.



Přeprava



Zimní údržba





Zametání

Mokrý čišťení

Údržba zeleně

One for All

Buďte multifunkční

- Sweeping icon
- Wet cleaning icon
- Green maintenance icon
- Snow removal icon
- Truck icon
- Road marking icon
- Waste management icon
- Truck icon



Vybavujeme pro Vás Multicar M31 tak, aby perfektně vyhovovala Vaším potřebám

Kždé vozidlo Multicar M31 je velmi dobře vybaveno již v základní výbavě, ale můžete přidat dodatečnou výbavu, aby bylo vybaveno přesně podle Vašich požadavků. Každá extra výbava byla vyvinuta přesně pro Multicar M31, aby byla plně kompatibilní a funkční. Jedno je jisté: každá praktická extra dovýbava Vaší Multicar M31 bude pro Vás a pro Vaše zaměstnance přínosem.



Pravostranné řízení
dostupné pro všechny modely M31



3 místa k sezení vpředu
při zvolení 2místné lavice místo sedadla spolujezdce



Vzduchem odpružené sedadlo s vyhřevem a bederní opěrkou



Integrovaný pás pro sedadlo řidiče



Pracovní světla
integrována v nové výšce s nastavitelným sklonem



Maják (LED)
a zadní pracovní světlo



Přední mlhová světla (LED)



3-pinová zásuvka
např. pro poziční světla na přední nástavby



Vyhřívání čelní sklo
pro perfektní výhled v zimní sezóně



Klimatizace
s integrovaným ovládním v ovládacím panelu



Elektricky ovládaná okna a zrcátka
vlevo a vpravo



Bluetooth rádio
montované ve střešním panelu



Tažné zařízení
max. zatížení 150/250 kg



Systém KVS
pro snadnou výměnu zadních nástaveb



Uzávěrka diferenciálu, 4x4 a plazivý chod
zapnutí stisknutím tlačítka



Hydraulika sklápěče
snadná obsluha pomocí tlačítek

Pneumatiky

Vozidlo Multicar M31 je sériově osazeno letními pneumatikami 225/75 R 16 C. Pro další individuální použití máte na výběr se širokého sortimentu dalších pneumatik:

- 225/75 R 16 C celoroční pneumatiky (M & S)
- 225/75 R 16 C zimní pneumatiky (M & S)
- 285/65 R 16 C celoroční pneumatiky (M & S)
- 315/55 R 16 terénní pneumatiky (M & S)
- 325/60 R 15 široké pneumatiky, nízkotlaké



Kvalita a stálost v souladu

Rozhodnutí pro Multicar znamená rozhodnutí pro špičkovou a stálou kvalitu. Vysoce moderní systém lakování, použití vodou ředitelných laků, utěsnění

přesahů a dodatečná konzervace podvozku garantují nadstandardní kvalitu nátěru, prvotřídní ochranu proti korozi a zvyšují životnost vozidla.



Rychloupínací systém SWV 500

s integrovaným zvedacím zařízením pro jednoduchou výměnu nástaveb jednočlennou obsluhou.

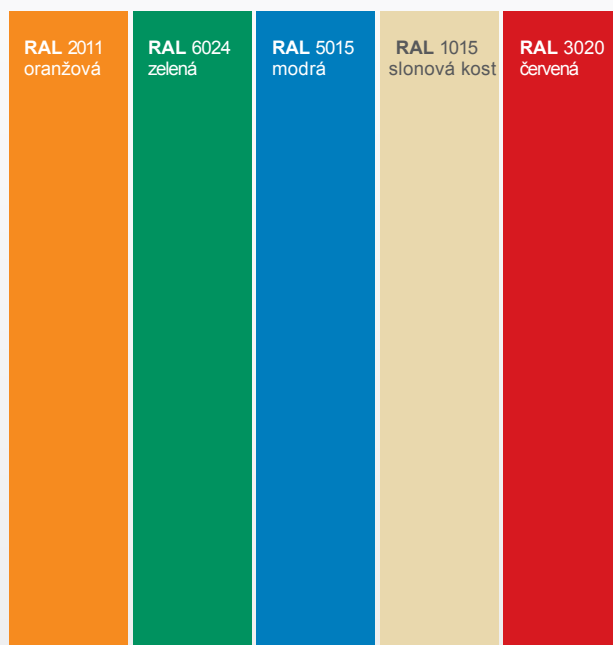

Barvy RAL

Na přání nalakujeme Vaši M31 v barvách dle vzorníku RAL.

Standard Euro VI



Ekologické vozidlo

Systém SCRT na snižování emisí (3 katalytické konvertory a filtr pevných částic) spolu s vysokoobjemovým FPT turbo dieslovým motorem nejúčinněji snižují emise a omezují nepříjemný zápach.

- Snižování emisí oxidu dusíku o více než 90 %
- Snižování emisí pevných částic o více než 90 %
- V závislosti na provozních podmínkách ušetří vstřikovací systém Common Rail v porovnání s Euro V až 10 % paliva .

Ekonomické vozidlo

M31 je ergonomické vozidlo s multifunkčním barevným displejem s intuitivním ovládáním, řízením s posilovačem, tempomatem a nezávislým zavěšením kol pro vysoký jízdní komfort a perfektní jízdu v terénu. Vozidlo je dále vybaveno řadou asistenčních systémů, které řidiči umožňují se snadno vypořádat s celou řadou nejrůznějších úkolů. Například:

- hydraulika nastavitelná otočným regulátorem
- hydraulická sklápěcí funkce pro korbu vozidla i přívěsu
- hydraulicky sklopná kabina

Rozměry Multicar M31 Euro VI

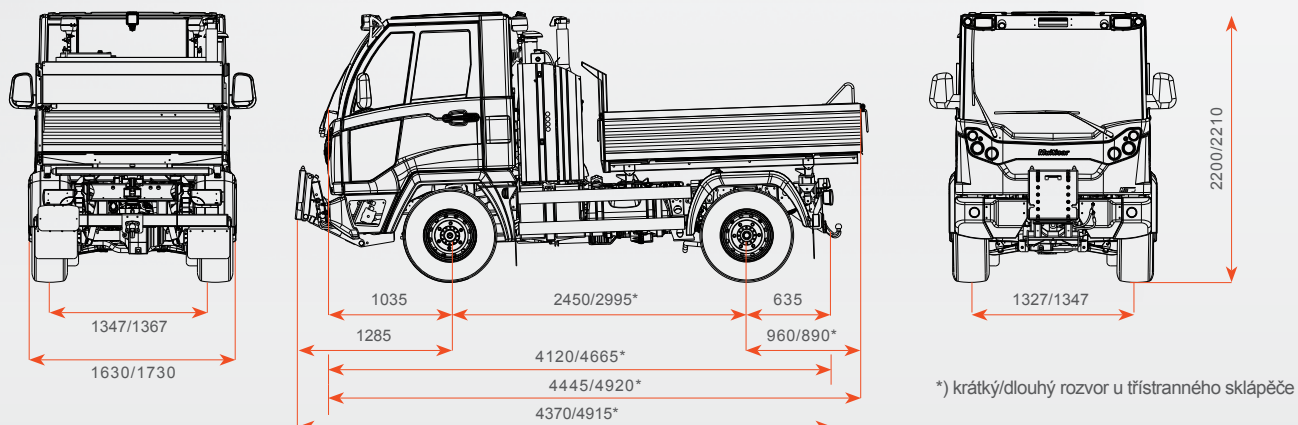

Technické údaje

	Multicar M31 T Euro VI	Multicar M31 B Euro VI	Multicar M31 C Euro VI	Multicar M31 H
Motor a převodovka				
Motor	Vysokoobjemový sériový motor FPT turbo diesel, zdvihový objem 2998 cm ³			FPT F1 C turbo diesel, zdvihový objem 2998 cm ³
Výkon	110 kW (150 HP)			90 kW (122 HP)
Max. točivý moment	320 Nm při 1200 ot./min			310 Nm při 1250 ot./min
Emise škodlivin	standard Euro VI - dle nařízení ES 595/2009			dle 97/68/ES, IIIB
Převodovka	5 rychl. stupňů vpřed a 1 zpětný stupeň; modely s pohonem všech kol vč. plavivého chodu: 10 rychl. stupňů vpřed a 2 zpětné stupně			dvoustupňový hydrostat
Jízdní vlastnosti				
Rychlostní třída N2	0–90 km/h			0–70 km/h
Podvozek	modulární lehký ocelový rám			<ul style="list-style-type: none"> Hydraulický pohon: 0-70 km/h Hydr. pracovní rychlost: 0-34 km/h Plavivý chod stupeň 1: 0-40 km/h Plavivý chod stupeň 2: 0-17 km/h
Rozvor	2450 mm (krátký) nebo 2995 mm (dlouhý)			
Náprava/pružení vpředu	nezávislé zavěšení s teleskopickými tlumiči nárazů a vinutými pružinami			
Náprava/pružení vzadu	s teleskopickými tlumiči nárazů a postupnými plochými pružinami			
Pneumatiky	225/75 R 16 C (standard), jiné pneumatiky volitelně			
Kabina	sklopná, typ space frame			
Náhon a řízení				
Náhon	4x2, volitelně 4x4		volitelný pohon všech kol (sériová výroba)	
Spojka	hydraulická, bezazbestová			
Řízení	s posilovačem (hydraulické), nastavitelná výška a sklon řídicího panelu			
Objem palivové nádrže	90 l			80 l
Brzdy	4kotoučové, větrané s 4okruhovým ABS			
Hmotnosti				
Příp. celková hmotnost	až 5.6 t			až 5.7 t při 70 km/h
Zatížení přední nápravy	2.4t/2.7 t			2.4t
Zatížení zadní nápravy	až 3.67 t			až 3.8 t
Max. užitečná hmotnost pohon 4x2*	až 2.9 t (krátký rozvor) až 2.8 t (dlouhý rozvor)	závislé na výbavě a modelu	-	-
Max. užitečná hmotnost pohon 4x4*	až 2.8 t (krátký rozvor) až 2.7 t (dlouhý rozvor)	závislé na výbavě a modelu	závislé na výbavě a modelu	Závislé na výbavě a modelu
Příp. hmotnost přívěsu	3.5 t (brzděný) / 0.75 t (nebrzděný)			
Kombinovaná hmotnost	7.5 t			
Hydraulika	<p>Hydraulika sklápěče: max. 10 l/min, max. prac. tlak 180 bar</p> <p>Volitelně: příprava pro lehkou zimní údržbu (otočná/zvedací/sklápěcí funkce přední nástavby - max. 5 l/min</p>	<p>Stacionární hydraulika 1-okruhová: 40 - 55 l/min</p> <p>Pracovní tlak: 200/250 bar (závislé na modelu)</p>	<p>Mobilní hydraulika 3 různé verze:</p> <ol style="list-style-type: none"> 1-okruhová, zubové čerpadlo, 1x 55 l, max. prac. tlak 200 bar 2-okruhová, dvojitě zubové čerpadlo - 2x 55 l, max. prac. tlak 200/250 bar 2-okruhová vysoko-tlaká komf. hydraulika, axiální pístové čerpadlo a zubové čerpadlo, 110 l + 34 l, max. prac. tlak 300/200 bar, přepínatelný 	<ul style="list-style-type: none"> univerzální LS hydraulika se 2 okruhy, max. 80 l/min., max. prac. tlak 200 bar nebo vysokotlaká LS komfortní hydraulika s max. 80 l/min., max. prac. tlak 300/200 bar – přepínatelný volitelně: výkonná hydraulika - sumarizační obvod max. 110 l/min

Změny tvaru, barvy a provedení v zájmu technického vývoje vyhrazeny. Vyobrazení mohou obsahovat zvláštní výbavu.

*dodatečná výbava snižuje užitečnou hmotnost

Hako

Clean ahead



Značka Hako: ekologická od samého začátku

Chceme zanechat planetu Zemi čistou. Ochrana zdrojů, životního prostředí a klimatu hraje důležitou roli ve všech našich obchodních aktivitách. Potvrzují to i nezávislé instituty. Více informací o našich aktivitách najdete na internetových stránkách www.hako.com.

Ve Vaší blízkosti ať jste kdekoliv

Díky naší silné prodejní a servisní síti jsme vždy blízko a rychle Vám pomůžeme kdekoliv v Evropě.

Prodej, pronájem, leasing

Nabízíme Vám celou řadu individuálních a atraktivních možností financování.

Jsme tu pro Vás ve dne v noci

Nonstop servis a expresní dodávky náhradních dílů jsou Vám neustále k dispozici.

unikont[®]
group

Unikont Group s.r.o.
Služeb 609/6
108 00 Praha 10 Malešice
tel.: (+420) 272 701 785
fax: (+420) 272 700 602
e-mail: unikont@unikont.cz
www.unikont.cz

unikont[®]
SLOVAKIA, s.r.o.

Unikont Slovakia spol. s.r.o.
Murgašova 922/50
018 41 Dubnica nad Váhom
tel.: +421 42 46 911 74
fax: +421 42 46 911 74
e-mail: dubnica@unikont.sk
www.unikont.sk

Váš autorizovaný prodejce: